

お客様のニーズにお応えするオプションの数々



水タンク



配管メンテロ



2次キャッチャー



立ち上げマフラー



作業灯



物入れカゴ



集中グリス給脂



コンソート



ハッチレベルゲージ、上部排水管

強力吸引作業車【SUPER MOBILE】

スーパーモービル



K&E 兼松エンジニアリング株式会社
KANEMATSU ENGINEERING CO.,LTD.

本社	〒781-5101 高知市布師田3981-7	☎(088)845-5511	FAX(088)845-5211
テクノベース			
生産技術センター	〒781-8130 高知市一宮4786番34	☎(088)820-2900	FAX(088)820-2440
検査出荷センター	〒781-8130 高知市一宮4786番33	☎(088)820-2907	FAX(088)820-2447
東日本支社			
東東京支店	〒103-0015 東京都中央区日本橋箱崎町20-1 アンソレイエ・オオタ6F	☎(03)3667-7330	FAX(03)3667-7333
東北・北海道支店	〒982-0012 仙台市太白区長町南4-12-27 NS泉崎2F	☎(022)248-2991	FAX(022)248-2995
札幌営業所	〒004-0041 札幌市厚別区大谷地東1-3-23 山勇ビル5F	☎(011)893-0861	FAX(011)893-0860
名古屋支店	〒462-0013 名古屋市北区東味崎1-702	☎(052)902-5538	FAX(052)902-5525
西日本支社			
大阪支店	〒566-0064 大阪府摂津市鳥飼中2-2-43	☎(072)653-1136	FAX(072)653-1350
中四国支店	〒739-0026 広島県東広島市三永2-8-16 太田ビル1F	☎(082)426-2131	FAX(082)426-2133
四国営業所(本社内)	〒781-5101 高知市布師田3981-7	☎(088)845-5511	FAX(088)845-8844
福岡支店	〒810-0001 福岡市中央区天神3-10-1 天神源氏ビル6F	☎(092)761-7761	FAX(092)761-7760
ホームページアドレス	http://www.kanematsu-eng.jp/		

強力吸引作業車 スーパー モービルシリーズ

中型車・小型車架装モデル



SM-04BVP(S)



SM-03BVP



SM-06CVJP

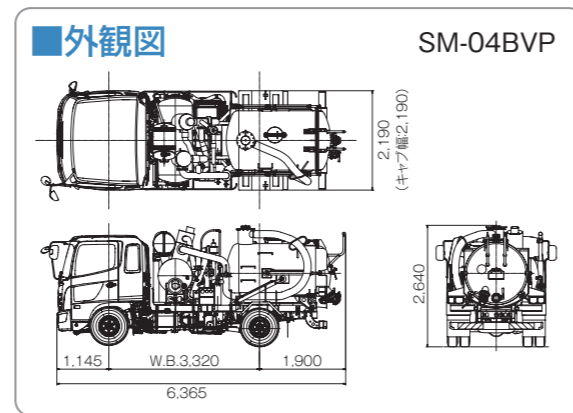

SM-05CVJP



SM-04CVP

※写真はオプションを含みます。

参考諸元表				
型式	SM-04BVP	SM-04BVP(S)	SM-05BVP	SM-06BVP
適用シャシ	4トン車 大容量T/M P.T.O付		5トン車 大容量T/M P.T.O付	5トン車(増トン)大容量T/M P.T.O付
WB(mm)	3,320		3,790	4,580
全長(mm)	6,360	6,350	6,830	7,200
全幅(mm)	2,190		2,260	2,280
全高(mm)	2,640	2,650	2,820	2,870
車両重量(kg)	5,590	5,450	6,720	7,800
乗員(名)	2			
車両総重量(kg)	7,950		10,950	12,300
レシーバタンク容量(m ³)	2.8	3.0	4.0	5.3
最大ダンブ角度(°)	50			
吸引風量(m ³ /min)	40 ^{注1}			
吸引静圧(kPa(mmHg))	-96(-720) ^{注2}			
圧送圧力(MPa(kgf/cm ²))	0.07(0.7)			

※数値はシャシメーカー及び装備するオプションにより増減します。 ※本仕様は予告なく変更する場合がございます。
注1)-13kPa(-100mmHg)時の風量 注2)封入水温15℃時の最高到達圧力

※写真はオプションを含みます。

参考諸元表					
型式	SM-03BVP 標準キャブ	SM-03BVP ワイドキャブ	SM-04CVP	SM-05CVP	SM-06CVP
適用シャシ	小型GVW:8トン車 大容量T/M P.T.O付		4トン車 大容量T/M P.T.O付	5トン車 大容量T/M P.T.O付	5トン車(増トン)大容量T/M P.T.O付
WB(mm)	2,790	2,810	3,790		
全長(mm)	5,750	5,800	6,750	6,880	7,900
全幅(mm)	1,910	2,060	2,190	2,260	2,280
全高(mm)	2,500		2,650	2,950	2,870
車両重量(kg)	5,050	5,150	5,700	6,830	7,910
乗員(名)	3			2	
車両総重量(kg)	7,800		7,950	10,950	13,350
レシーバタンク容量(m ³)	2.45	2.60	2.5	4.0	5.3
最大ダンブ角度(°)	約50			50	
吸引風量(m ³ /min)	35 ^{注1}			40 ^{注1}	
吸引静圧(kPa(mmHg))				-96(-720) ^{注2}	
圧送圧力(MPa(kgf/cm ²))	0.05(0.5)		0.07(0.7)		

※数値はシャシメーカー及び装備するオプションにより増減します。 ※本仕様は予告なく変更する場合がございます。
注1)-13kPa(-100mmHg)時の風量 注2)封入水温15℃時の最高到達圧力

強力吸引作業車 スーパー モービルシリーズ

大型車架装モデル



SM-13CVP



SM-16CVP



SM-13BVP

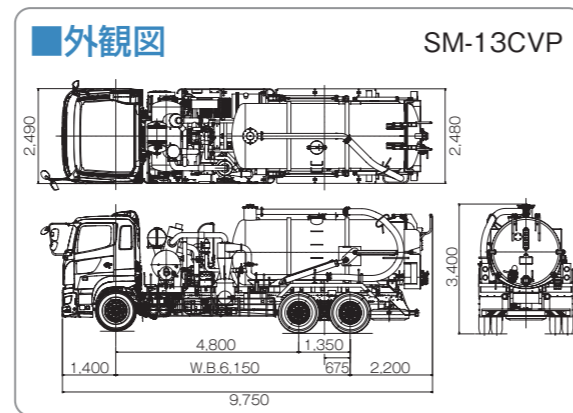

※写真はオプションを含みます。



SM-11CVP

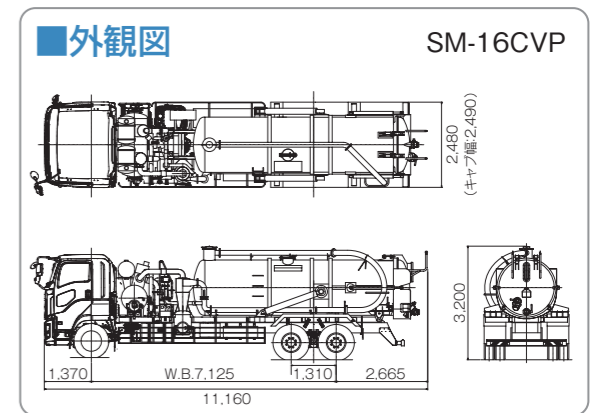

※写真はオプションを含みます。

参考諸元表

	SM-13BVP		SM-13CVP		
	GVW:22トン車(1デフ) 大容量T/M P.T.O付	GVW:22トン車(2デフ) 大容量T/M P.T.O付	GVW:22トン車(1デフ) 大容量T/M P.T.O付	GVW:22トン車(2デフ) 大容量T/M P.T.O付	
寸法・重量	WB(mm)	6,150	6,000	6,150	6,000
	全長(mm)	9,750	9,600	9,750	9,600
	全幅(mm)			2,490	
	全高(mm)			3,400	
	車両重量(kg)	12,800	13,000	12,900	13,100
	乗員(名)			2	
	車両総重量(kg)			21,950	
性能	レシーバタンク容量(m ³)	10.5	10.3	10.5	10.3
	最大ダンプ角度(°)			48	
	吸引風量(m ³ /min)			40 ^{注1}	
	吸引静圧(kPa(mmHg))			-96(-720) ^{注2}	
	圧送圧力(MPa(kgf/cm ²))			0.07(0.7)	

※数値はシャシメーカー及び装備するオプションにより増減します。 ※本仕様は予告なく変更する場合がございます。
注1) -13kPa(-100mmHg)時の風量 注2) 封入水温15℃時の最高到達圧力

参考諸元表

	SM-16BVP		SM-16CVP		
	GVW:25トン車(1デフ) 大容量T/M P.T.O付	GVW:25トン車(2デフ) 大容量T/M P.T.O付	GVW:25トン車(1デフ) 大容量T/M P.T.O付	GVW:25トン車(2デフ) 大容量T/M P.T.O付	
寸法・重量	WB(mm)		7,050		
	全長(mm)		11,300		
	全幅(mm)		2,490		
	全高(mm)		3,300		
	車両重量(kg)	14,340	14,520	14,450	14,630
	乗員(名)			2	
	車両総重量(kg)			24,950	
性能	レシーバタンク容量(m ³)		12.0		
	最大ダンプ角度(°)		40		
	吸引風量(m ³ /min)		40 ^{注1}		
	吸引静圧(kPa(mmHg))		-96(-720) ^{注2}		
	圧送圧力(MPa(kgf/cm ²))		0.07(0.7)		

※数値はシャシメーカー及び装備するオプションにより増減します。 ※本仕様は予告なく変更する場合がございます。
注1) -13kPa(-100mmHg)時の風量 注2) 封入水温15℃時の最高到達圧力