

汚泥吸引作業車 トランスモービル



TRANS MOBILE



汚泥吸引作業車 トランス

小型車架装モデル

コンパクトにまとまった小型車モデルは、狭い場所での作業や地下駐車場への乗り入れも可能です。



TM-02BVP

吸引力が違います!

ルーツブロワを搭載した汚泥吸引作業車。真空ポンプ搭載車に比べ、吸引力が大幅UP!! 冷却装置にSHAC(Self-Help Air Conditioner)を採用し、連続運転における高真空維持時間が長くなりました。



大容量のタンク

強力吸引作業車に比べ、タンク容量が大きく取れます。



TM-02BVJP (洗浄装置付)



外観図

TM-02BVP

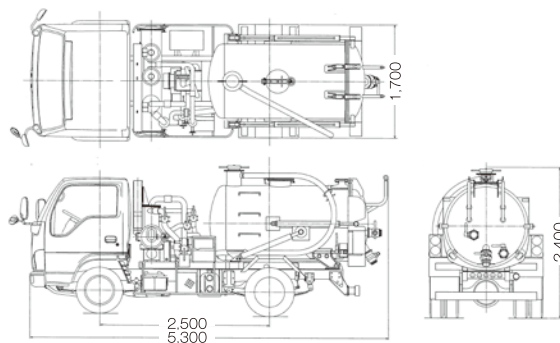

※写真はオプションを含みます。

小型車架装タイプ

	型式	TM-02BVP	TM-03BVP
	適用シャーシ	2トン車 T/M P.T.O付	3トン車 T/M P.T.O付
寸法・重量	WB(mm)	2,500	2,800
	全長×全幅×全高(mm)	5,400×1,700×2,080	5,600×1,910×2,550
	車両重量(kg)	3,900	4,350
	乗員(名)	3	
性能	車両総重量(kg)	6,065	7,715
	タンク容積(m³)	2.0	3.2
	最大ダンブ角度	約50度	
	吸引風量(m³/min)	10	
	吸引静圧(kPa(mmHg))	-96(-720)	
	圧送圧力(MPa(kg/cm²))	0.07(0.7)	
	最大積載量(kg)	2,000(水タンク含む)	3,200(水タンク含む)

※車両重量、最大積載量はシャーシメーカー及び装備するオプション等により増減します。※本仕様は予告なく変更する場合がございます。

フローシート

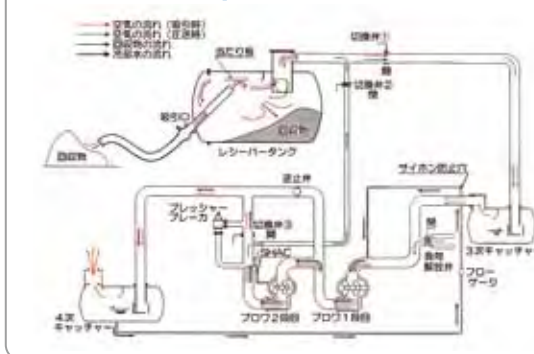

モバイルシリーズ

中型車架装モデル

小回りが利き、タンク容量も大きく取れる中型車モデルは、バランスの取れた車両です。



TM-04BVP

■ TM-04BVJP (洗浄装置付)



■ 外観図

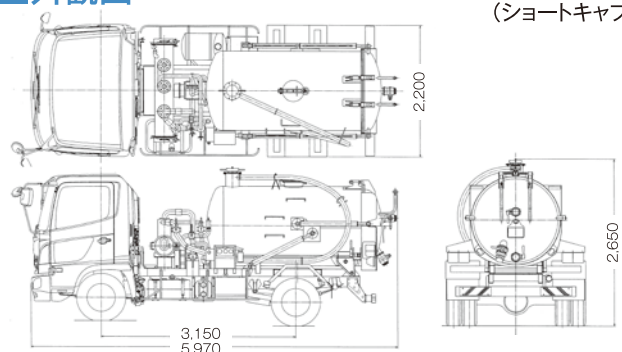

TM-04BVP
(ショートキャブ)

※写真はオプションを含みます。

中型車架装タイプ

	型式	TM-04BVP(フルキャブ)	TM-04BVP(ショートキャブ)
	適用シャーシ	4トン車 T/M P.T.O付	
寸法・重量	WB(mm)	3,300	3,150
	全長×全幅×全高(mm)	6,200×2,200×2,650	5,970×2,200×2,650
	車両重量(kg)		4,940
	乗員(名)		2
	車両総重量(kg)		7,950
性能	タンク容積(m ³)		3.4
	最大ダンプ角度		約50度
	吸引風量(m ³ /min)		10
	吸引静圧(kPa(mmHg))		-96(-720)
	圧送圧力(MPa(kgf/cm ²))		0.07(0.7)
	最大積載量(kg)		2,900

※車両重量、最大積載量はシャーシメーカー及び装備するオプション等により増減します。※本仕様は予告なく変更する場合がございます。

[TRANS MOBILE SERIES]

大型車架装モデル

タンク容量の大きい大型車モデルは、
連続吸引・大量吸引作業に適しています。



TM-13BVP

■ TM-16BVJP (洗浄装置付)



■ 外観図

TM-13BVP

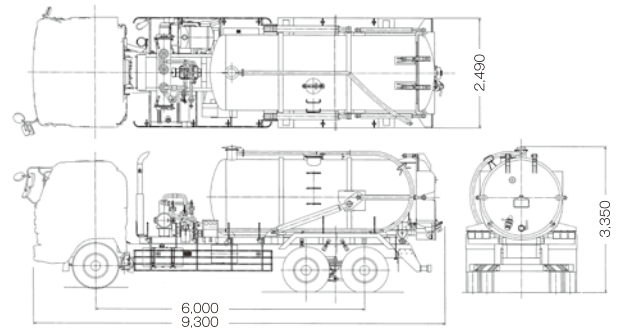

※写真はオプションを含みます。

大型車架装タイプ

大型車架装タイプ		TM-13BVP (1デブ)	TM-16BVP (1デブ)
寸法・重量	型式	TM-13BVP (1デブ)	TM-16BVP (1デブ)
	適用シャーシ	GVW:22トン車 T/M P.T.O付	GVW:25トン車 T/M P.T.O付
	WB (mm)	6,000	7,100
	全長×全幅×全高 (mm)	9,300×2,490×3,350	11,400×2,490×3,300
	車両重量 (kg)	11,840	13,790
	乗員 (名)	2	
性能	車両総重量 (kg)	21,950	24,900
	タンク容積 (m ³)	10.7	12.6
	最大ダンプ角度	約50度	約40度
	吸引風量 (m ³ /min)	10	
	吸引静圧 (kPa (mmHg))	-96 (-720)	
	圧送圧力 (MPa (kgf/cm ²))	0.07 (0.7)	
最大積載量 (kg)	10,000	11,000	

※車両重量、最大積載量はシャーシメーカー及び装備するオプション等により増減します。※本仕様は予告なく変更する場合がございます。

多様なニーズにお応えし、
様々な現場での作業を可能にします。



▲TM-02BVJP



▲TM-04BVJP



▲TM-05KVP



▲TM-06BVJP

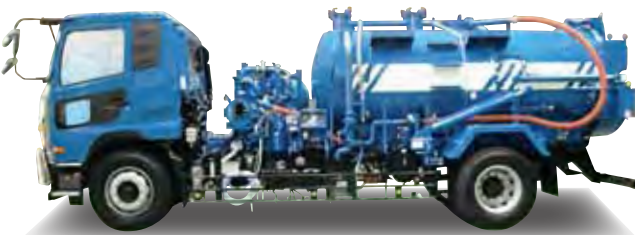

▲TM-07BVJP (S)



▲TM-16KVP



▲TMH-11SVP+TR-28

オプション



洗浄装置



外部連結口



サイド吸引管



ハッチホースハンガー



水タンク



ハッチレベルゲージ



傘付タイヤ灯、マーカールンプ



物入れカゴ



立上げマフラー

K&B 兼松エンジニアリング株式会社 KANEMATSU ENGINEERING CO.,LTD.

本社 〒781-5101 高知市布師田3981-7

☎(088) 845-5511 FAX(088) 845-5211

明見工場 〒783-0007 高知県南国市明見913-11

☎(088) 864-1506 FAX(088) 864-1167

技術センター 〒783-0007 高知県南国市明見898-20

☎(088) 864-1771 FAX(088) 864-2032

東日本支社

東京支店 〒103-0015 東京都中央区日本橋箱崎町20-1アンソレイエ・オオタ601号

☎(03) 3667-7330 FAX(03) 3667-7333

東北・北海道支店 〒982-0012 仙台市太白区長町南4-12-27 NS泉崎2階

☎(022) 248-2991 FAX(022) 248-2995

札幌営業所 〒004-0041 札幌市厚別区大谷地東1-3-23 山勇ビル5階

☎(011) 893-0861 FAX(011) 893-0860

名古屋支店 〒462-0013 名古屋市北区東味鏡1丁目702番地

☎(052) 902-5538 FAX(052) 902-5525

西日本支社

大阪支店 〒566-0064 大阪府摂津市鳥飼中2-2-43

☎(072) 653-1136 FAX(072) 653-1350

中四国支店 〒739-0026 東広島市三永2-8-16 太田ビル1階

☎(082) 426-2131 FAX(082) 426-2133

福岡支店 〒810-0001 福岡市中央区天神3-10-1 天神源氏ビル6階

☎(092) 761-7761 FAX(092) 761-7760

ホームページアドレス <http://www.kanematsu-eng.jp/>